

模擬量輸出-M18

型號：M18 模擬量輸出近接開關

Characteristic/ 特點：

M18 標準體規格，模擬量輸出（電流、電壓、電流+電壓）

連接方式：M12 接頭型



Dimensions/ 尺寸圖：

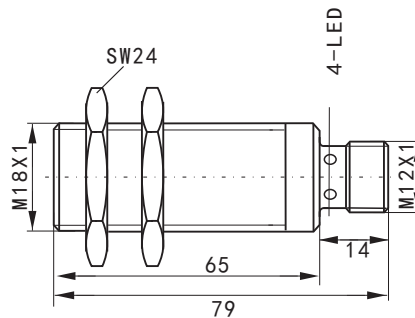
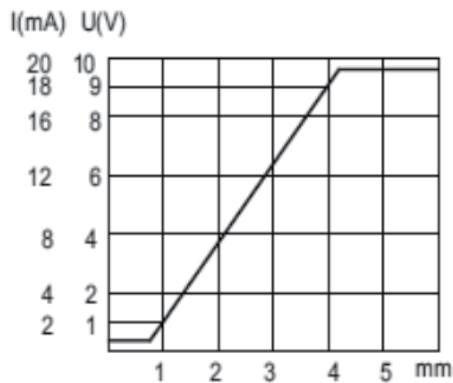

Specifications/ 規格表：

Model / 型號	FSC1804-LAB	FSC1804-LVB
Sensing surface / 檢測方向		隔離型
Description / 外型		標準體M18
Standard sensing object / 標準檢測物		Iron18*18*1mm
Sensing distance / 檢出距離		1~4mm
Induction frequency / 感應頻率		100HZ
Hysteresis / 遲滯		<5%(Sr)
Linear degree / 線性度		<5%(Sr)
Repeated accuracy / 重複精度		<0.02mm
Output current / 輸出電流 (電壓)	0~20mA	0~10VDC
Load resistance / 負載電阻	200ΩMax	≥4.7KΩ
Operating voltage / 工作電壓		10~36VDC
No-load current / 空載電流		<15mA
Operating temperature / 工作溫度範圍		-25°C~+70°C
The temperature drift / 溫度飄移		<5%(Sr)
Protection degree / 防水等級		Ip67
Wiring method / 出線方式		M12接頭型
protection circuit / 保護電路		極性保護/短路保護/暫態保護
Housing material / 外殼材料		PBT+銅鍍鎳
Weight / 重量		約60g