

## FRMF 圓柱型光電開關

## Characteristic/ 特點:

經濟實用,可適用於各種用途,放大器內藏型光電傳感器  
按用途選擇有3種類型:對射型/擴散反射型/回歸反射型  
寬範圍電源電壓,內置動作指示燈,方便用戶使用



## Dimensions/ 尺寸圖:

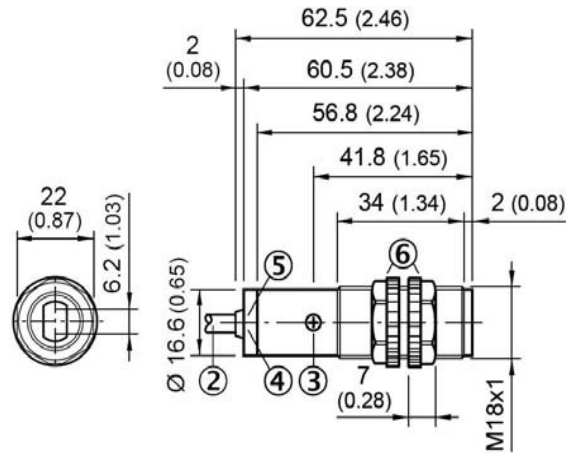
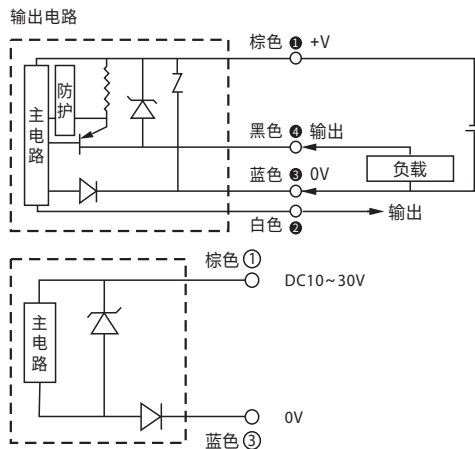

## Specifications/ 規格表:

Model / 型號	□: N.O./N.C.	FRMF-T5N	FRMF-QR2N	FRMF-D30N
	▢: N.O./N.C.	FRMF-T5P	FRMF-QR2P	FRMF-D30P
Sensing type / 檢出方式		對射型	鏡面反射型	擴散反射型
Sensing distance / 檢出距離		5M	2M (M.S.R功能) (使用反射板時)	300mm
Output mode / 輸出模式		NPN L.on/D.on		PNP L.on/D.on
Emitting light / 發光源		Infrared LED	Red LED	Infrared LED
Standard sensing object / 標準檢測		不透光物體: 11mm min	不透光物體: 56mm min	100×100mm 白畫紙
Operating voltage / 工作電壓		DC10~30V±10%(p-p)10%以下		
Current Consumption / 消耗電流		DC: 45mA Max	DC: 25mA Max	
Control output / 控制輸出		荷電源電壓DC26.4V以下、負荷電源電流100mA以下(殘留電壓1V以下)		
The difference / 應差		--		檢出距離的20%以下
Type of connection / 連接形式		導線引出型(標準導線長度: 2M) / M12 接插件		
Response time / 反應時間		動作/回復各1.0ms以下		
protection circuit / 保護電路		電源逆接/輸出短路		
Sensitivity adjustment / 靈敏度調整		--		有
Operating temperature / 工作溫度		動作時: -25~+55°C(with no icing) 保存時: -30~+70°C(with no icing)		
Ambient humidity / 工作濕度		動作時: 45%~85%(with no icing)RH 保存時: 35%~95%(with no icing)RH		
Ambient illumination / 環境照度		白熾燈3000lx以下/日光10000lx以下		
Protection degree / 防水等級		Ip64		
Material / 外觀材質		外殼: ABS或BRASS 鏡頭: PMMA 螺母: ABS或BRASS		
Weight / 重量		約150g	約75g	