

FPK3 小方型光電開關

Characteristic/ 特點:

小型小光點/廣角紅外光電傳感器
 機種豐富,可適用於各種用途
 按用途選擇有2種類型:對射型/超廣角擴散反射型
 配有明亮醒目的指示燈,輕鬆查看安裝環境



Dimensions/ 尺寸圖:

PK3-QT2N/P接收端
 PK3-D15NI/PI

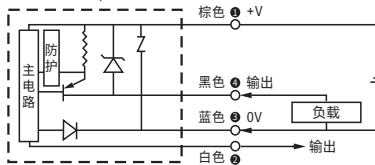

PK3-QT2N/P發射端

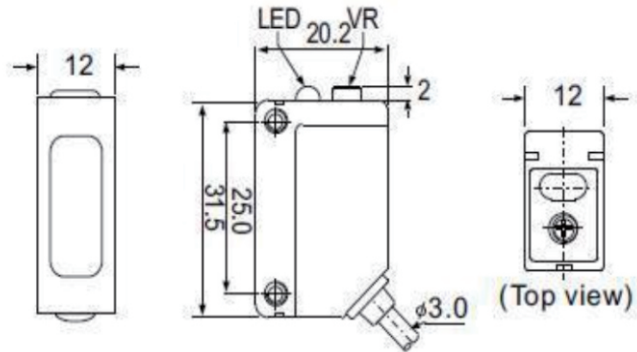
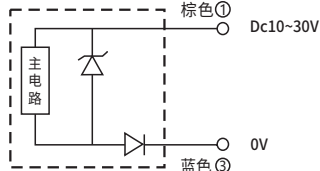

Specifications/ 規格表:

Model / 型號	N	N.O./N.C.	FPK3-QT2N	FPK3-D15NI
	P	N.O./N.C.	FPK3-QT2P	FPK3-D15PI
Sensing type / 檢出方式			對射型	超廣角擴散反射型
Sensing distance / 檢出距離			2M	150mm
Output mode / 輸出模式			NPN L.on/D.on PNP L.on/D.on	
Emitting light / 發光源			Red LED	Infrared LED
Standard sensing object / 標準檢測			不透光物體:15mm min	100×100mm 白畫紙
Operating voltage / 工作電壓			DC10~30V±10%(p-p)10%以下	
Current Consumption / 消耗電流			DC:45mA Max	DC:25mA Max
Control output / 控制輸出			荷電源電壓 DC26.4V 以下、負荷電源電流 100mA 以下(殘留電壓 1V 以下)	
The difference / 應差			—	檢出距離的 20% 以下
Type of connection / 連接形式			導線引出型(標準導線長度:2M)	
Response time / 反應時間			動作/回復 各 1.0ms 以下	
protection circuit / 保護電路			電源逆接/輸出短路	
Sensitivity adjustment / 靈敏度調整			持續可變調節器	
Dielectric strength / 介電強度			AC1000V 以上 在 50/60Hz 時,在電流承載部件和外殼間達 1 分鐘	
insulation resistance / 絕緣電阻			20M 以上(500VDC)	
Operating temperature / 工作溫度			動作時:-25~+55°C(with no icing) 保存時:-30~+70°C(with no icing)	
Ambient humidity / 工作濕度			動作時:45%~85%(with no icing)RH 保存時:35%~95%(with no icing)RH	
Vibration resistance / 耐振動			10~55Hz, 1.5mm 雙幅,在 X、Y、Z 方向達到 1h	
Impact resistance / 耐衝擊			500m/s ² 雙幅,在 X、Y、Z 方向上各 3 次	
Ambient illumination / 環境照度			白熾燈 3000lx 以下/日光 10000lx 以下	
Material / 外觀材質			外殼:PC(聚碳酸脂) 鏡頭:PMMA 附件:PC(聚碳酸脂)	
Weight / 重量			約95g	約50g